

三角錐形・平袋充填包装機

FP-CS

省エネと軽量化を実現した こだわりの適正技術。

- 次世代の3E設計による信頼性 (Easy Cleaning, Easy Maintenance, Easy Operation)
- 現場のレイアウトに迷いが無い4-WAY排出
- 最大 50個/分 (FW-LSA、FW-100SAと連動の場合) の能力

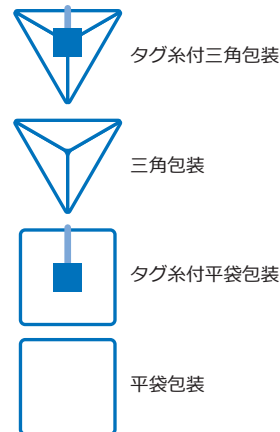

FP-CS+FW-LSA (オプション)



高い操作性及びメンテナンスの向上

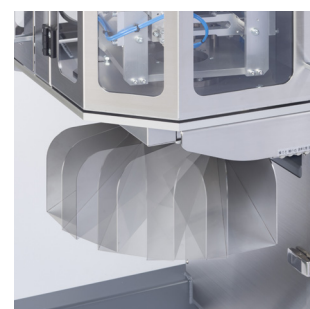

向き可変式 排出シュート



収納スペースの確保

主な仕様

包装形態	超音波式三方シール
計量方式	スライドマス計量(標準仕様)もしくはロードセル式計量
包装寸法	三角錐 50~80
	平袋 40~80×50~90(幅方向)mm
包装能力	最大 50個/分
使用包材	ナイロン、不織布、生分解性など超音波シールが可能な包材
機械寸法	825(W)×786(D)×2050(H) mm
機械重量	192Kg
使用電力	三相200V 1.5Kw相当(本体)
エア使用量	0.6MPa 250L/min.

オプション

- 少量用自動計量装置
(FW-50SA型/FW-LSA型/
FW-100SA)
- 自動糸タグ付け装置(FD-5型)
- 自動外装包装機(FT-II型)
- サブホッパーつき装置
- スライドマスパイププレート
- 誘導シュートたたき装置
- 倍袋装置
- 原反部PETカバー
- 各種シュート
(120mm幅、140mm幅、
160mm幅など)

外観図

■FP-CS+FW-LSA(オプション)

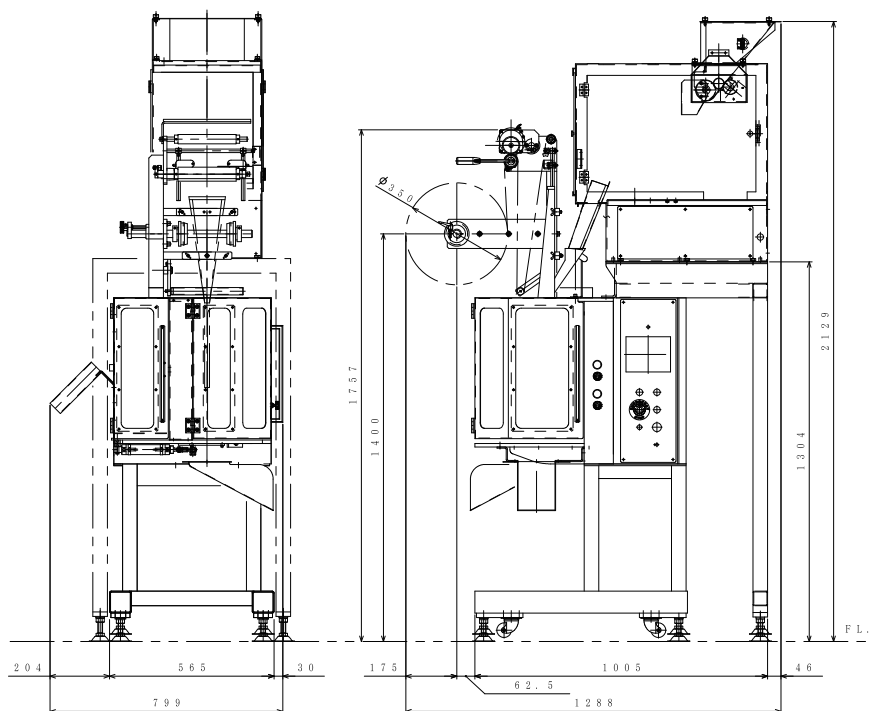

■FP-CS標準仕様(マス計量)

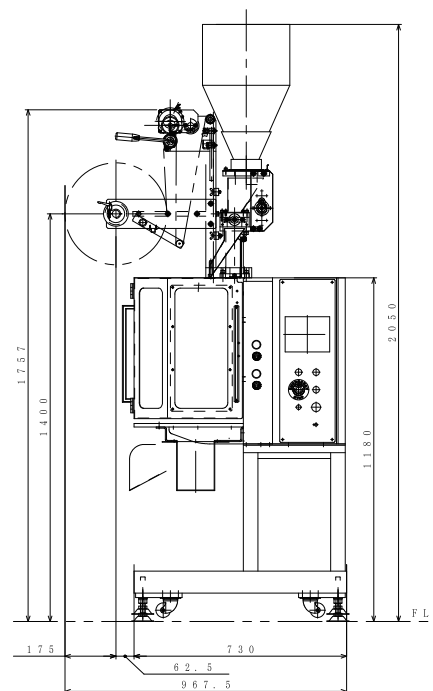

fuso 不双産業株式会社
SINCE 1988

本社・工場 〒439-0003 静岡県菊川市沢水加1404-33
TEL:0548-27-2316(代) FAX:0548-27-2318

第二工場 〒439-0003 静岡県菊川市沢水加1404-6
TEL:0548-27-2355(代) FAX:0548-27-2488

FUSO INDUSTRIES CO.,LTD.

1404-33, Sabaka, Kikugawa, Shizuoka, 439-0003, JAPAN
TEL:+81-548-27-2316 FAX:+81-548-27-2318
www.fuso-sangyo.co.jp E-mail info@fuso-sangyo.co.jp

■取扱店